

Lysander

1/48

Limited Edition

INSTRUCTION SHEET



eduard

1138_0101



Carefully read instruction sheet before assembling. When you use glue or paint, do not use near open flame and use in well ventilated room. Keep out of reach of small children. Children must not be allowed to suck any part, or pull vinyl bag over the head.



Před započítím stavby si pečlivě prostudujte stavební návod. Při používání barev a lepidel pracujte v dobře větrané místnosti. Lepidla ani barvy nepoužívejte v blízkosti otevřeného ohně. Model není určen malým dětem, mohlo by dojít k požití drobných dílů.

INSTRUCTION SIGNS

* INSTR. SYMBOLY

* INSTRUKTION

* SINNBILDEN

* SYMBOLES

* 記号の説明



OPTIONAL
VOLBA



BEND
OHNOUT



SAND
BROUSIT



OPEN HOLE
VYVRTAT OTVOR



SYMMETRICAL ASSEMBLY
SYMETRICKÁ MONTÁŽ



REMOVE
ODRŽNOUT



REVERSE SIDE
OTOČIT



APPLY EDUARD MASK
AND PAINT
POUŽÍV EDUARD MASK
NABARVIT

PARTS



DÍLY



TEILE



PIÈCES



部品

PLASTIC PARTS

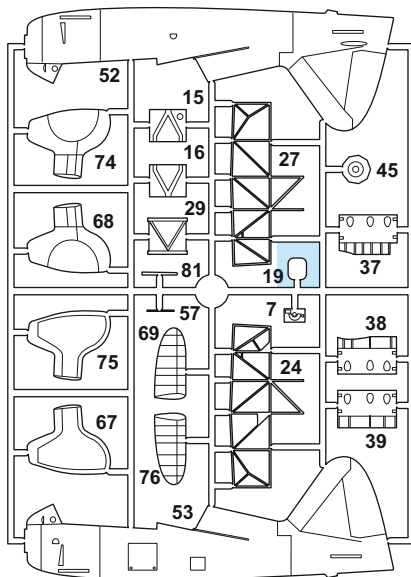
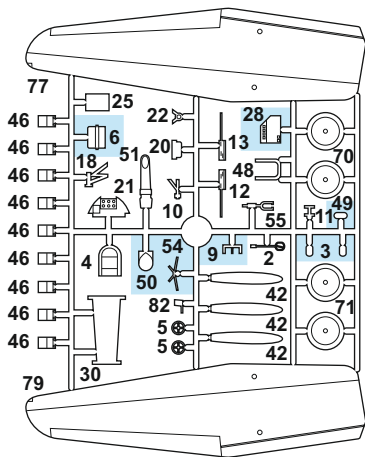
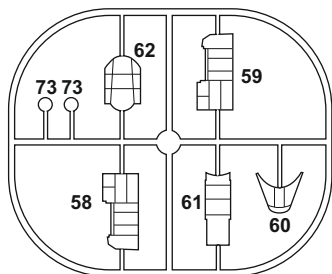
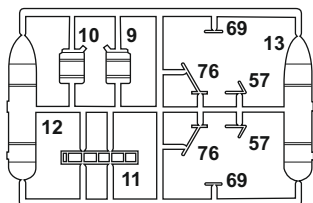
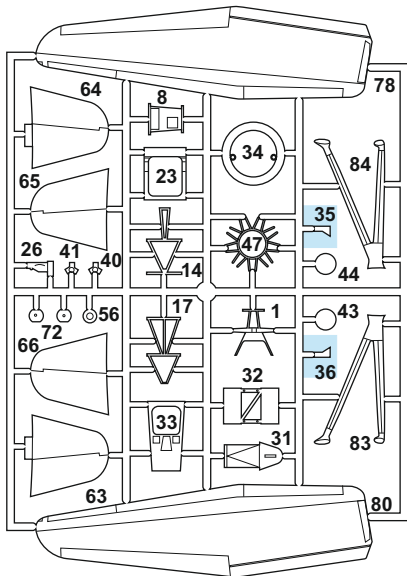

-Parts not for use. -Teile werden nicht verwendet. -Pièces à ne pas utiliser. -Tyto díly nepoužívejte při stavbě. - 使用しない部品



RP - RESIN PARTS

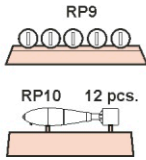
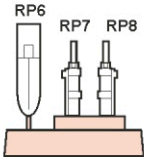
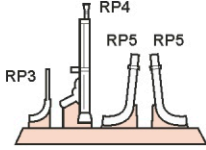

PE - PHOTO ETCHED DETAIL PARTS

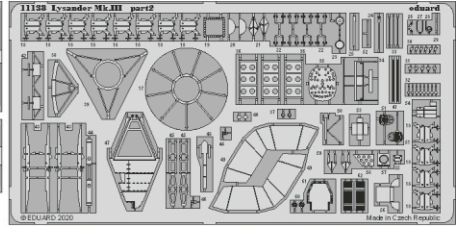

eduard MASK

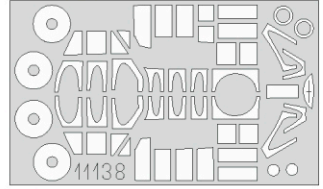

FILM



COLOURS * BARVY * FARBEN * PEINTURE * 色

| GSI Colors (GUNZE) | | MISSION MODELS | |
|--------------------|----------|----------------|----------------|
| AQUEOUS | Mr.COLOR | PAINTS | |
| H4 | C4 | MMP-007 | YELLOW |
| H6 | C8 | | SILVER |
| H11 | C62 | MMP-001 | FLAT WHITE |
| H12 | C33 | MMP-047 | FLAT BLACK |
| H47 | C41 | MMP-012 | RED BROWN |
| H58 | C351 | MMP-059 | INTERIOR GREEN |
| H67 | C115 | MMP-057 | LIGHT BLUE |
| H72 | C369 | MMP-078 | DARK EARTH |
| H74 | C368 | MMP-080 | SKY |
| H77 | C137 | MMP-040 | TIRE BLACK |
| H78 | C38 | | OLIVE GREEN |

| GSI Colors (GUNZE) | | MISSION MODELS | |
|-------------------------|----------|----------------|---------------------|
| AQUEOUS | Mr.COLOR | PAINTS | |
| H318 | C318 | MMP-070 | RADOME |
| H330 | C361 | MMP-077 | DARK GREEN |
| H335 | C363 | MMP-094 | MEDIUM SEAGRAY |
| H413 | C113 | MMP-090 | YELLOW |
| Mr.METAL COLOR | | METALLICS | |
| MC214 | | MMM-001 | DARK IRON |
| MC216 | | | BRONZE |
| MC218 | | MMM-003 | ALUMINIUM |
| MC219 | | MMM-009 | BRASS |
| Mr.COLOR SUPER METALLIC | | METALLICS | |
| SM206 | | MMC-001 | SUPER CHROME SILVER |

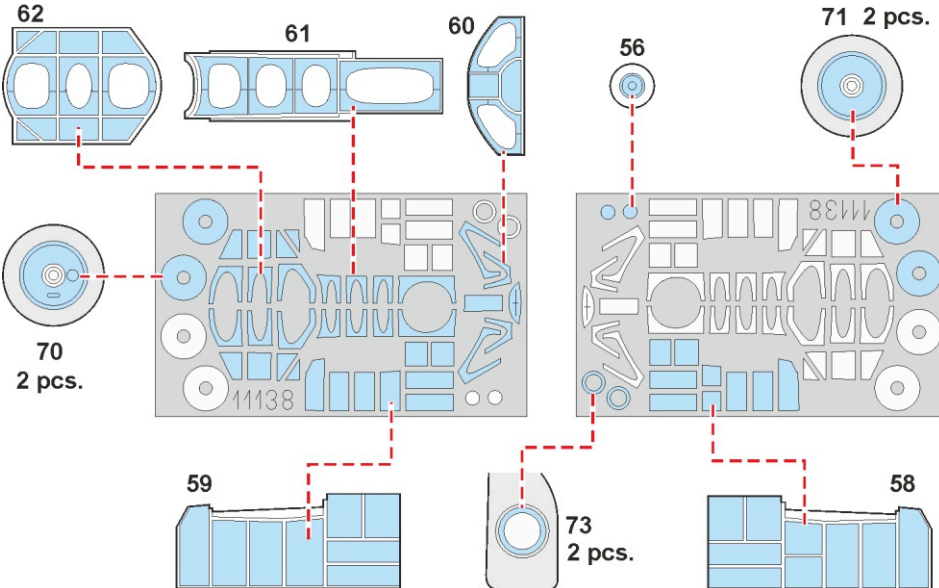

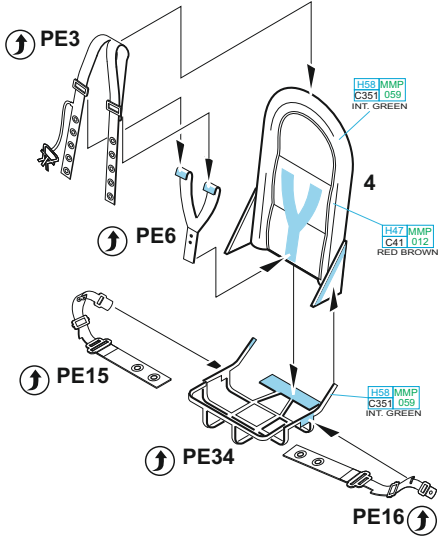
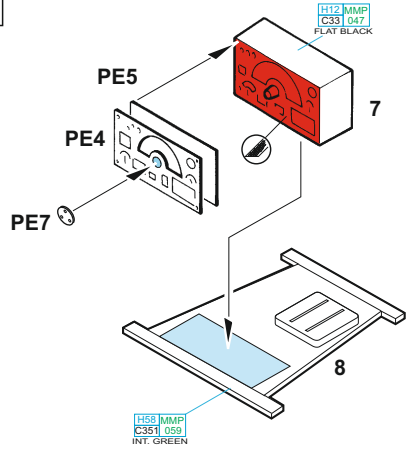
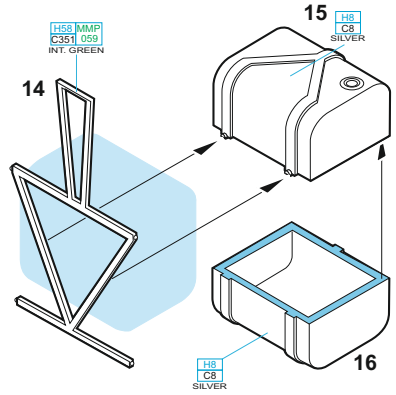
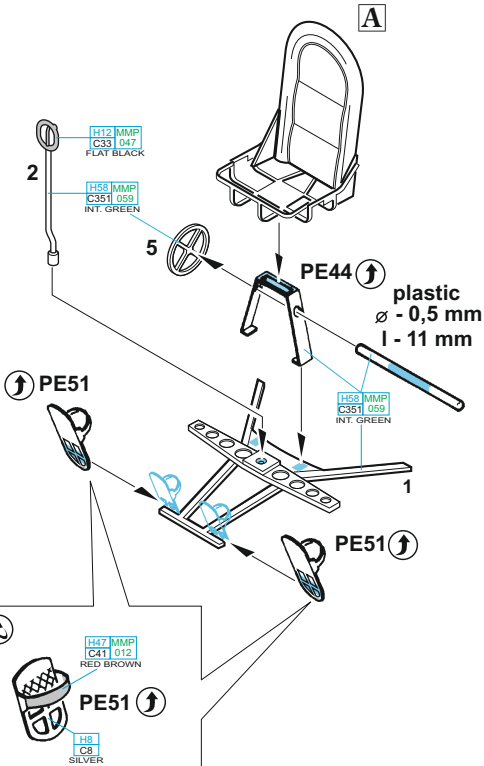
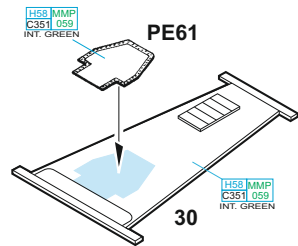
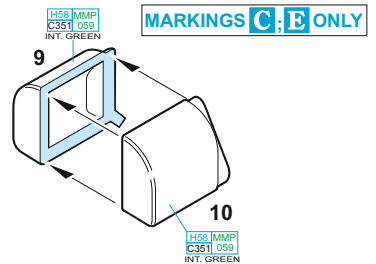
A**B****C****D****E****F** (?)

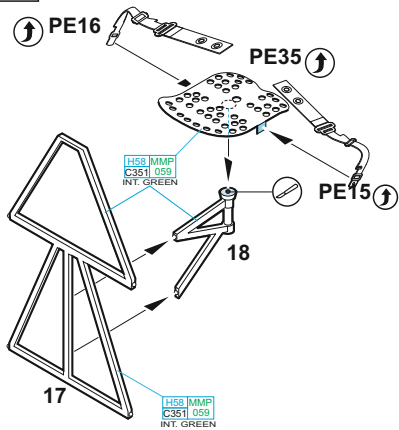
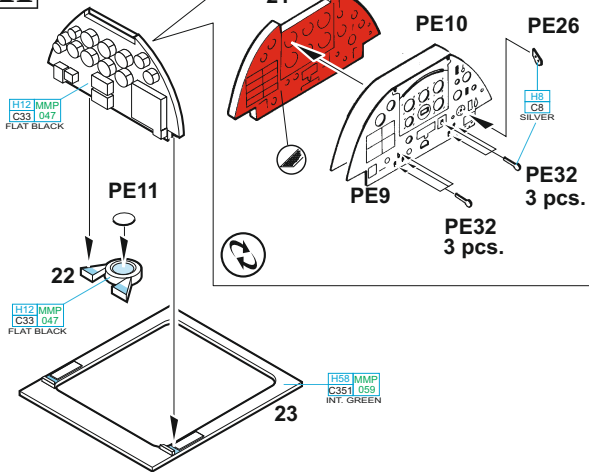
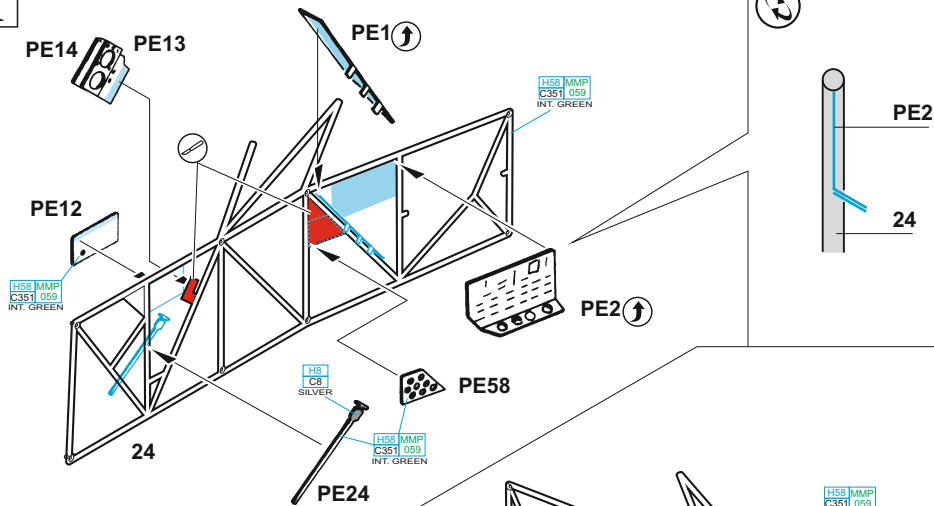
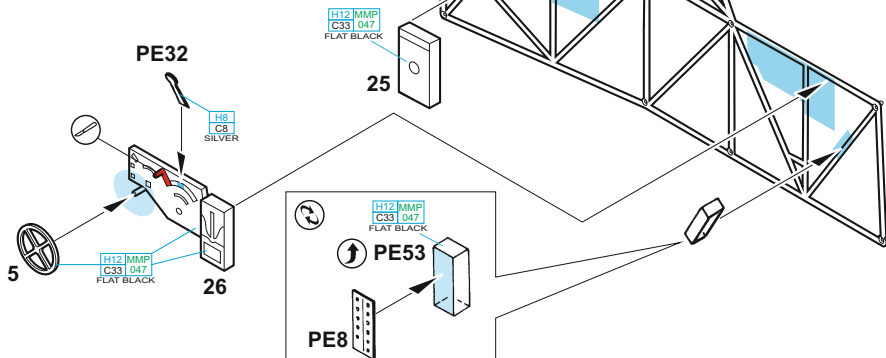
G**H****I****J**

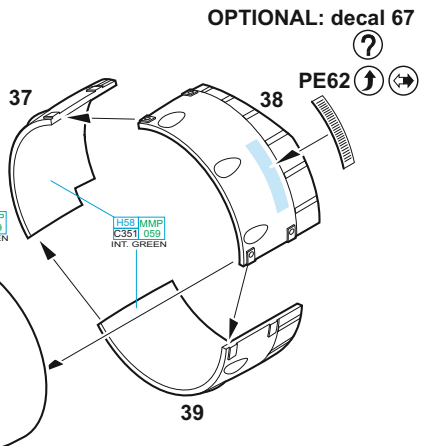
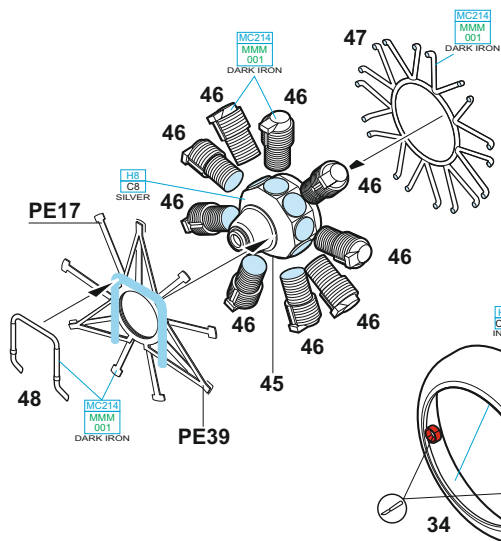
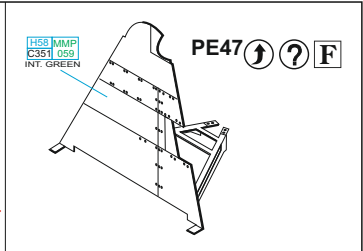
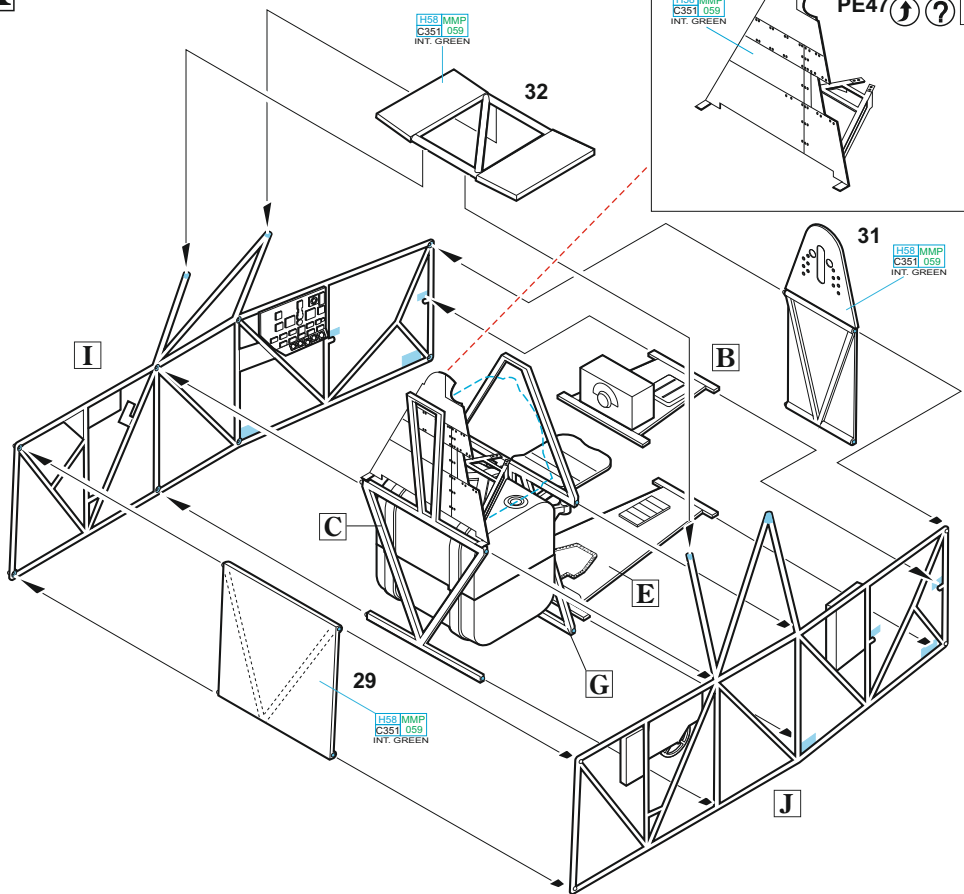

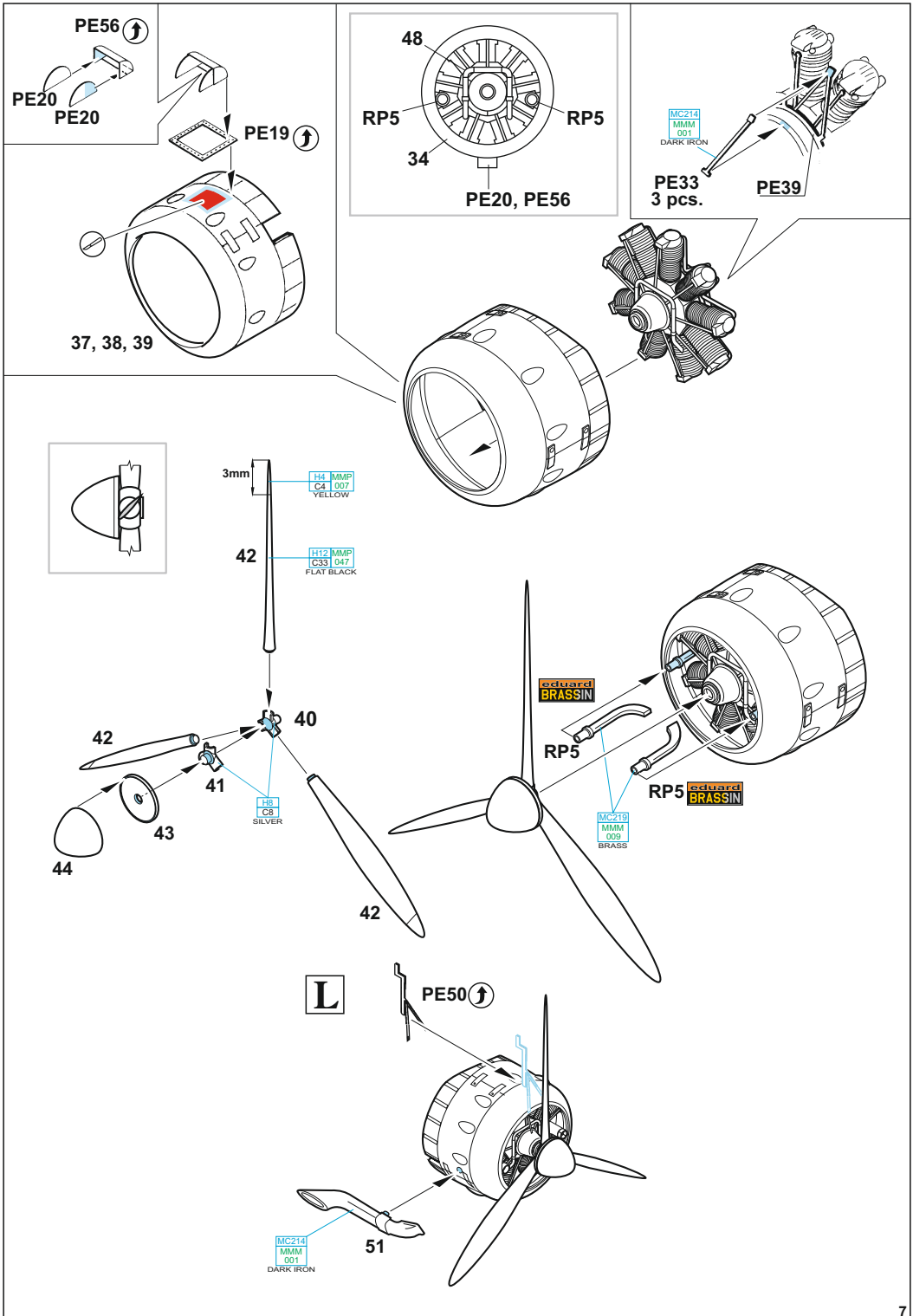

PE63 ↗

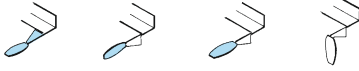

MARKINGS **A, B, F, G** ONLY

MARKING **D** ONLY

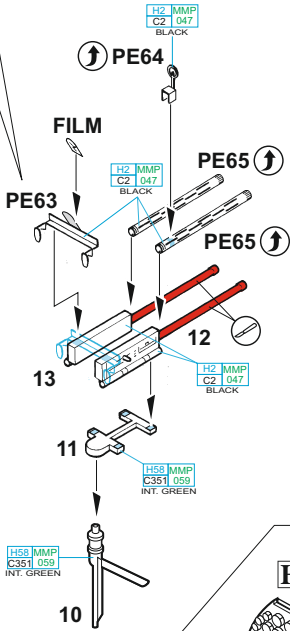

?

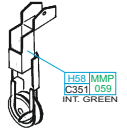
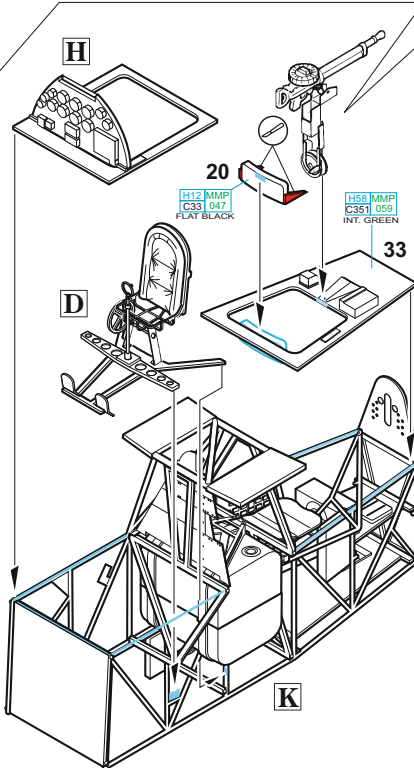
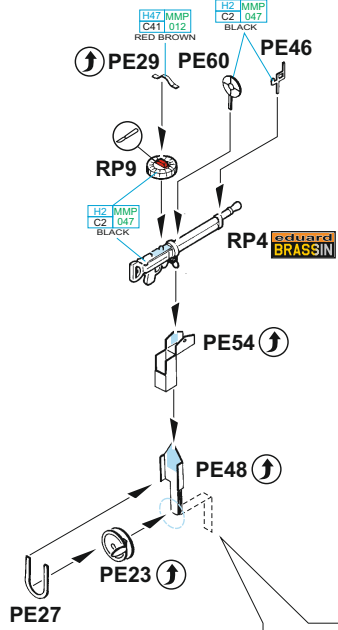

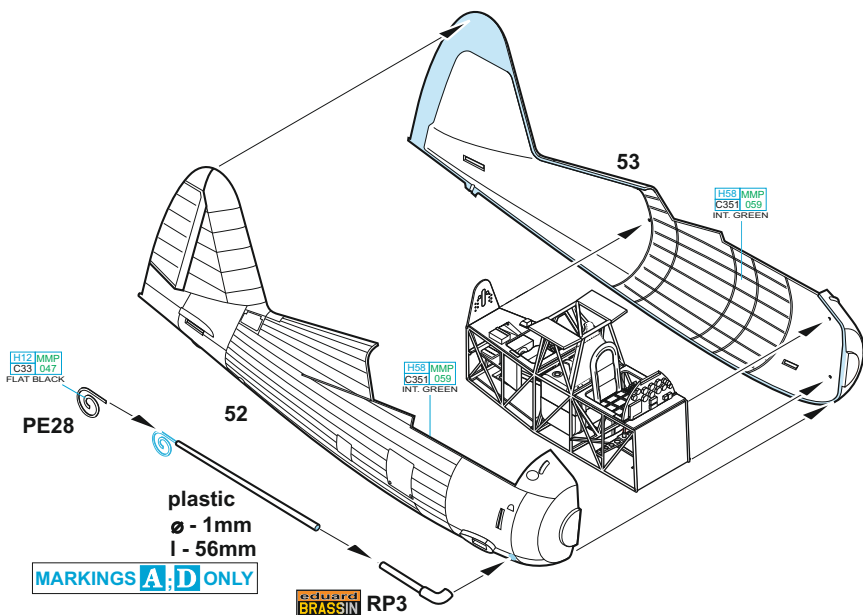

M ? 3 pcs.

MARKINGS A; B; D; G ONLY

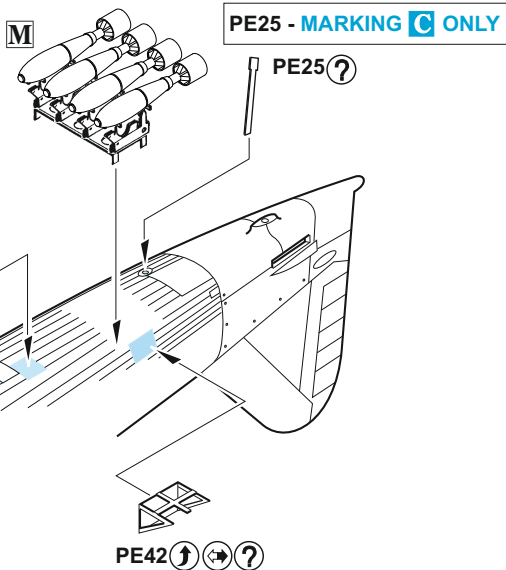
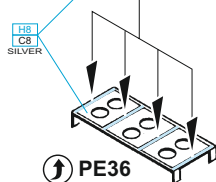

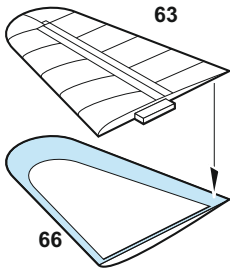
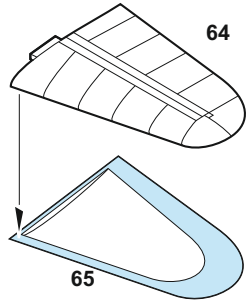
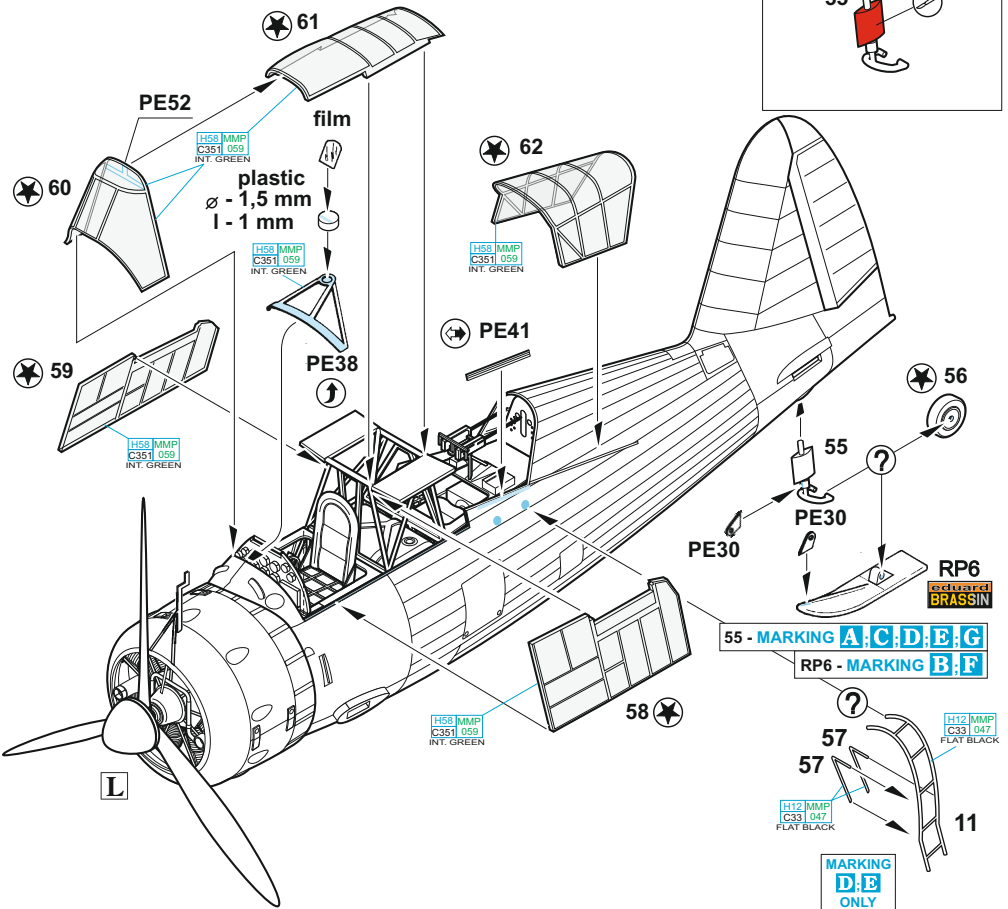
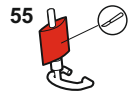
N**O****MARKING C ONLY**

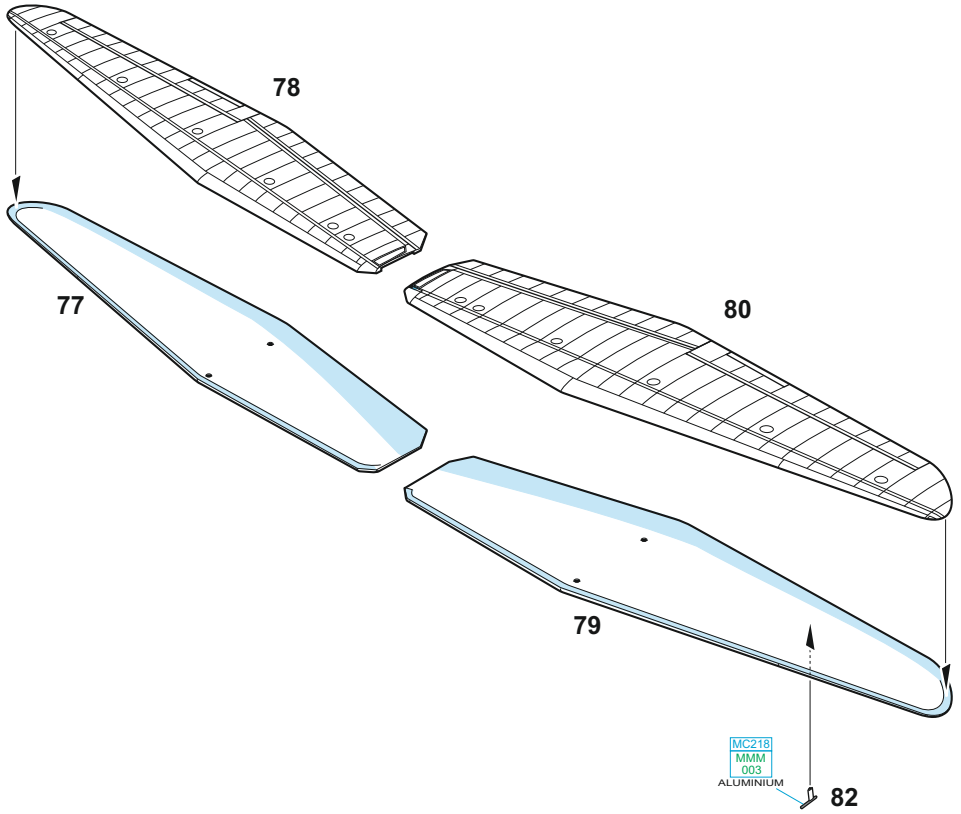

P ? 2 pcs.

MARKINGS **A**; **B**; **D**; **G** ONLY

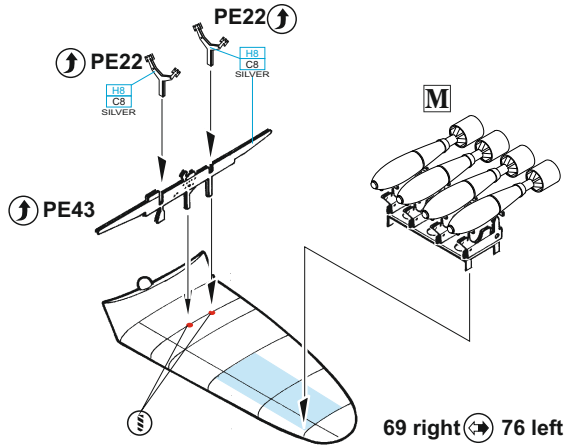

Q

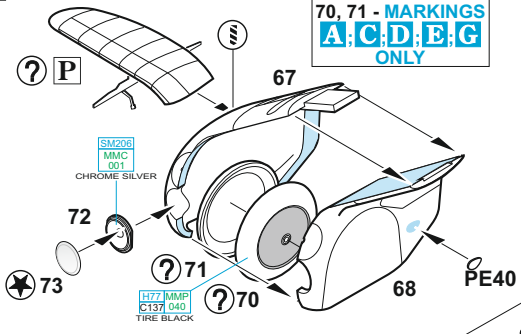

R

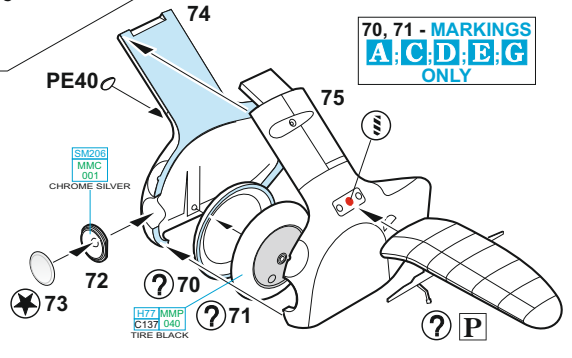

?

MARKINGS B; F ONLY

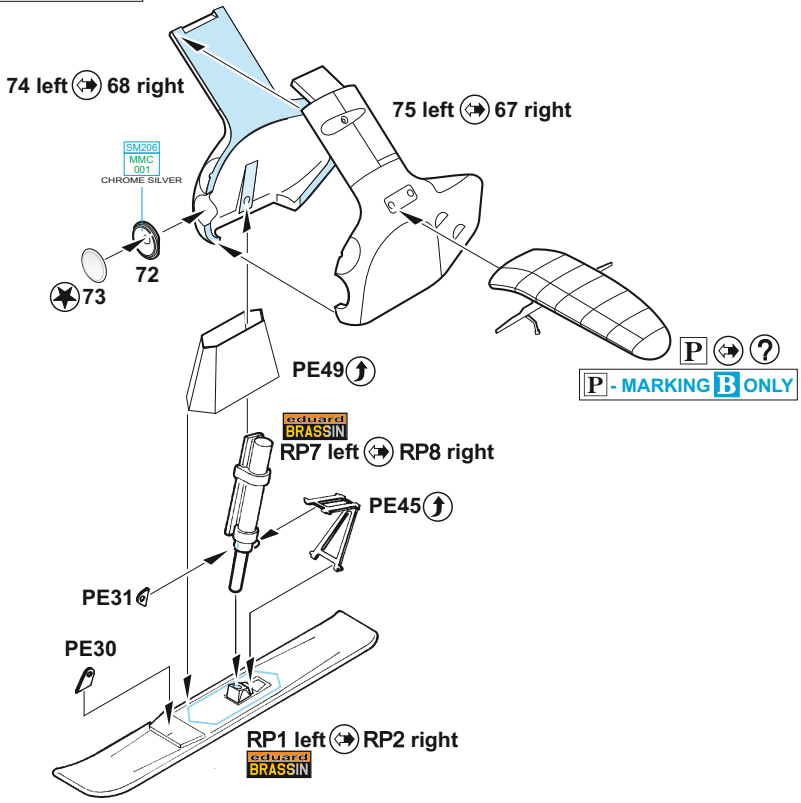

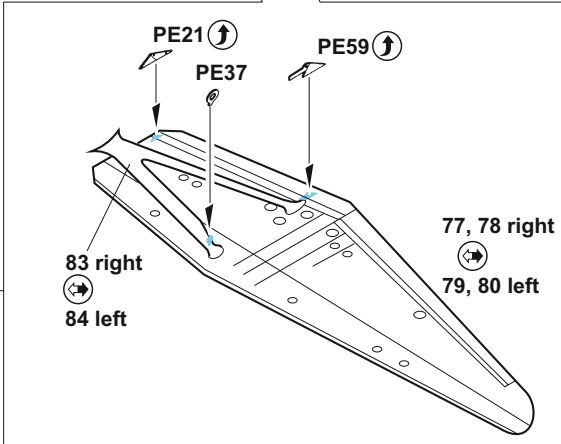
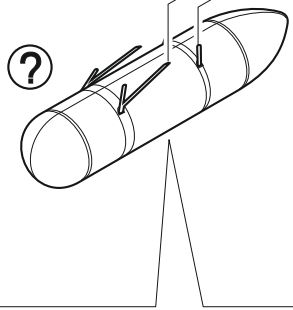
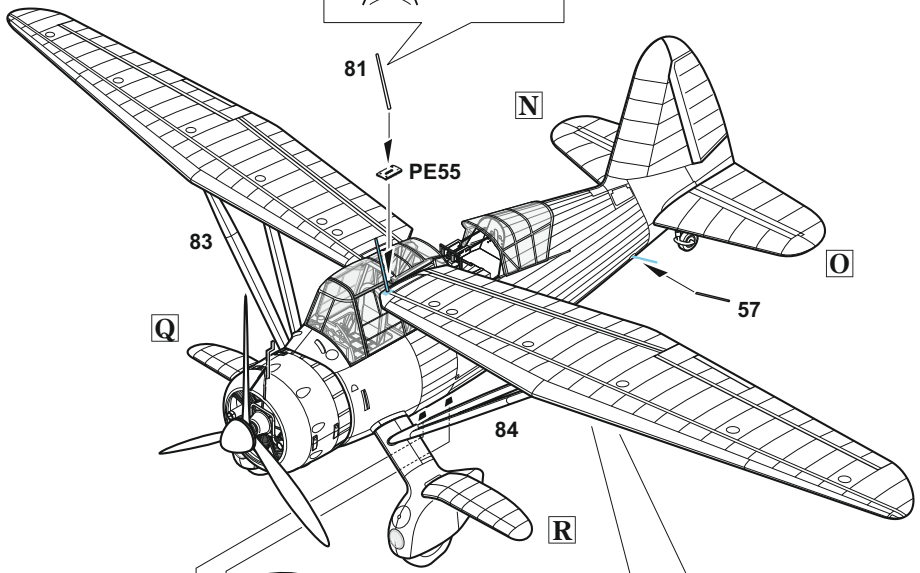
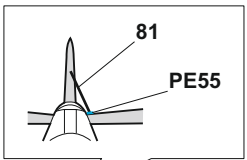

MARKINGS C; E ONLY

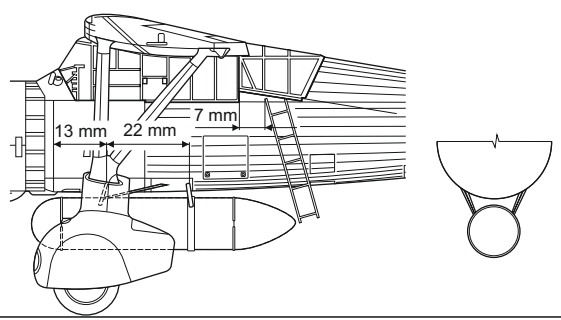
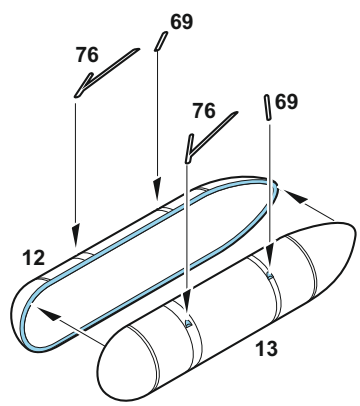

A Lysander Mk.III, T1429, 26. squadrona, Gatwick, Velká Británie, 1940/41

Na počátku 2. světové války byla 26. squadrona, vyzbrojená Lysandery, přesunuta na území Francie a jejím úkolem měla být spolupráce s armádou. Poté, co Wehrmacht prošel územím Belgie a postupoval Francií, byla jednotka přeložena zpět do Velké Británie, odkud pokračovala v průzkumných, bombardovacích a zásobovacích letech. Po pádu Francie prováděla průzkumné lety nad přístavy, odkud Británie očekávala potenciální německou invazi. V únoru 1941 doplnily Lysandery Tomahawky, určené k provádění útočných misí nad severní Francií, na začátku roku roly Tomahawky nahrazeny Mustangy, které v květnu téhož roku nahradily i Lysandery.

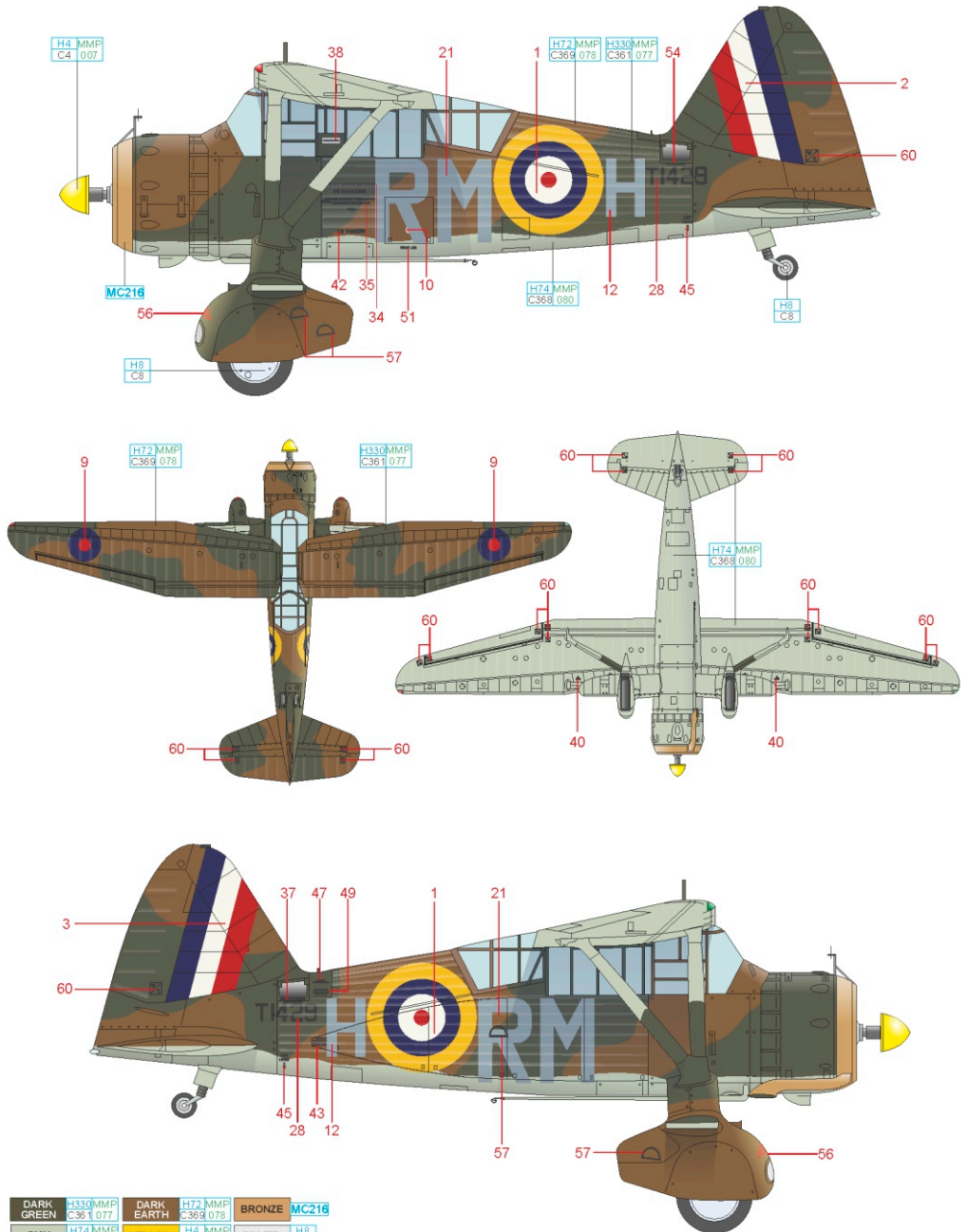

B Lysander Mk.I, LY-116, 2/ Lentolaivue 16, letiště Hirvas, Finsko, leden 1943

Během zimy 1942 – 43 a 1943 – 44 byly kvůli lepšímu maskování stroje finských leteckých sil natřeny bílou smytkelnou barvou (směs vápna, lepidla a vody) přes původní kamuflážní olivovou a černou barvu na horních a bočních plochách. Spodní světlé šedomodrá, nazývaná DN-vári, přetírána nebyla, stejně jako označení strojů z východní fronty. Kvůli lepšímu pohybu po sněhu byly místo kol používány lyže.

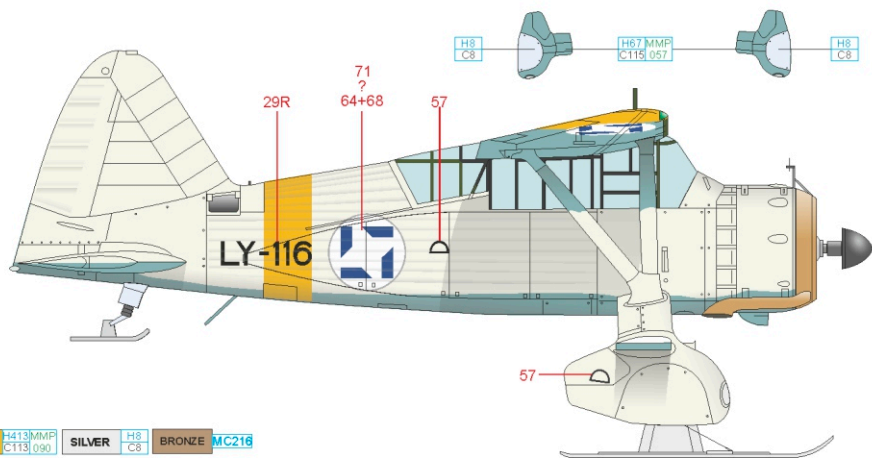
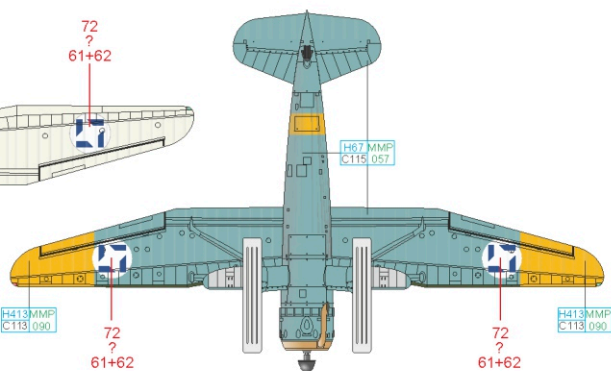
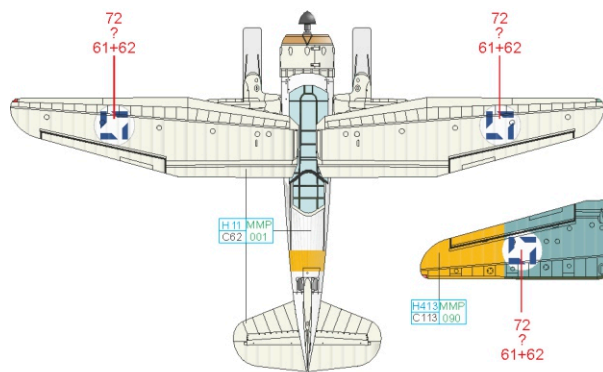
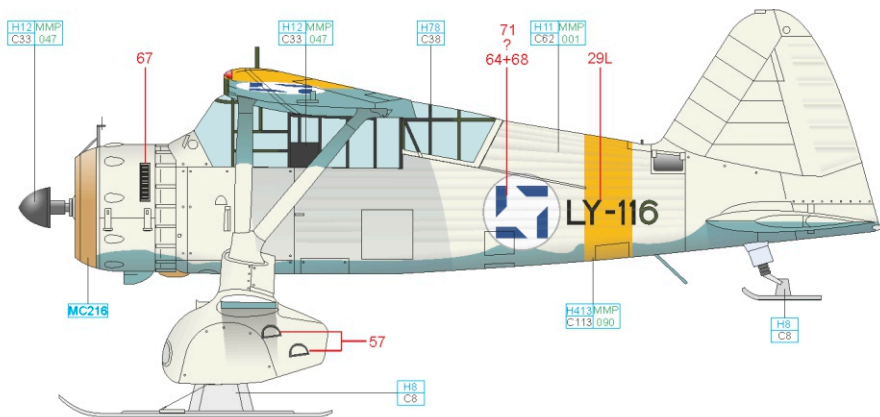

| | | | | | |
|--------|-------------------|-------------|---------|--------|-----------------|
| RLM 04 | H413 MMP C113 090 | SILVER | H8 C8 | BRONZE | MC216 |
| RLM 65 | H67 MMP C115 057 | OLIVE GREEN | H78 C38 | WHITE | H11 MMP C62 001 |
| | | | | BLACK | H12 MMP C33 047 |

C Lysander Mk.IIIA, V9289, 357. squadrona, Barma, červen 1945

357. squadrona byla založena v únoru 1944 ve východoindickém Digri. Její výzbroj tvořily Hudsony, Liberatory, Dakoty a Cataliny. S těmito stroji jednotka vysazovala agenty a partyzánské jednotky na území dnešní Barmy, Malajsie a Indonésie, které tehdy ovládali Japonci, a dodávat jim materiální pomoc. V roce 1945 se do výzbroje jednotky dostaly i Lysandery, které v hustě zalesněném území vyzvedávaly vojenské agenty a dopravovaly je zpět do Indie.

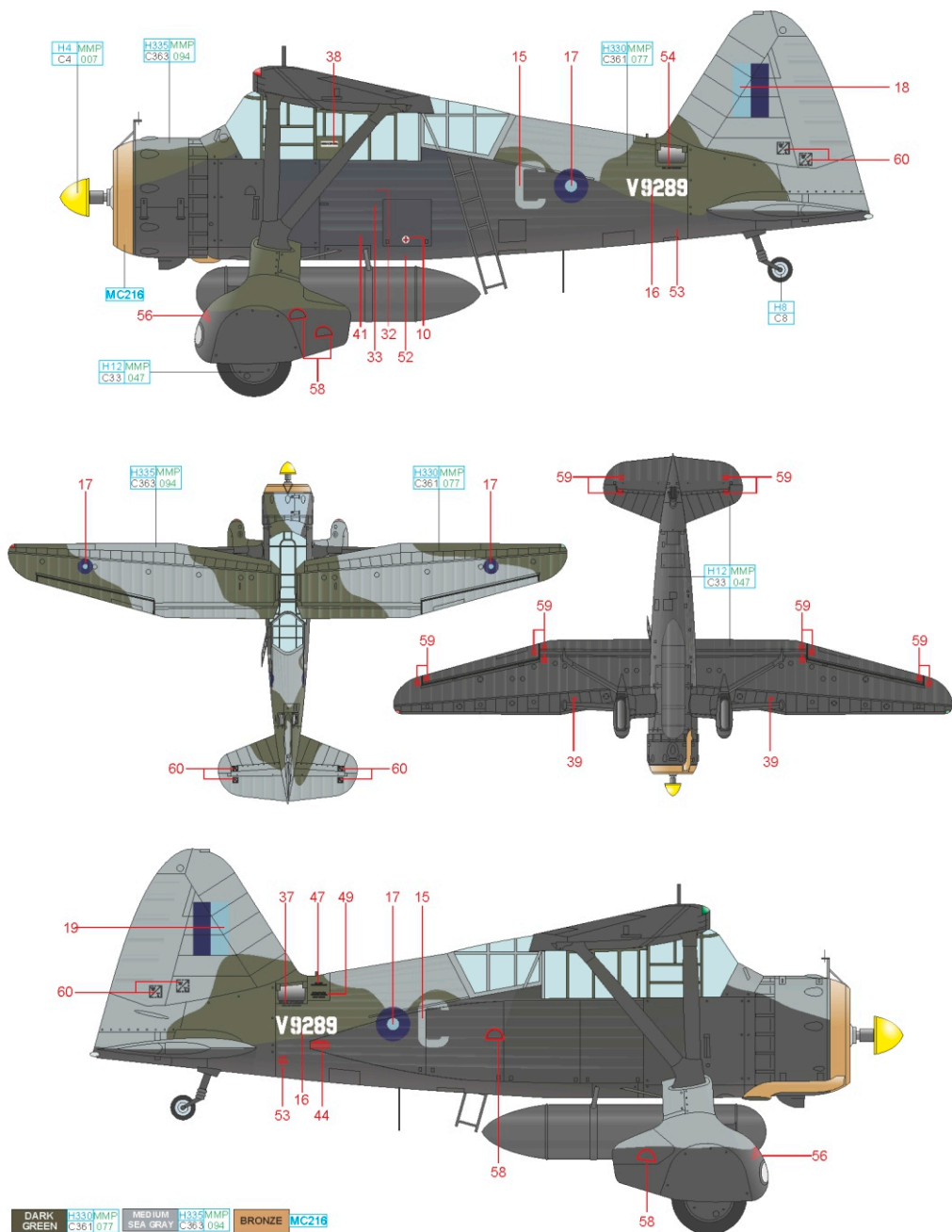

| | | | | | |
|------------|-------------------|-----------------|-------------------|--------|-------|
| DARK GREEN | H330 MMP C361 077 | MEDIUM SEA GRAY | H335 MMP C363 094 | BRONZE | MC216 |
| BLACK | H12 MMP C33 047 | YELLOW | H4 MMP C4 007 | SILVER | H8 C8 |

D Lysander Mk.IIIA, V9437, 309. squadrona, letiště Dunino, Velká Británie, 1942

Kromě stíhacích a bombardovacích perutí, založených po dohodě britské a polské exilové vlády, u kterých létali polští piloti, byla v říjnu roku 1940 založena i 309. squadrona. Jejím úkolem měla být spolupráce s polskou pozemní armádou, která vznikla na území Velké Británie. Byla vyzbrojena stroji Westland Lysander, které u jednotky zůstaly až do roku 1943. V červenci squadrona obdržela několik Mustangů, které zajišťovaly taktický průzkum území Francie, zatímco Lysandery plnily dál svou úlohu spolupráce s armádou. V březnu 1943 byly Lysandery ze stavu vyřazeny a jednotka byla plně vyzbrojena Mustangy.

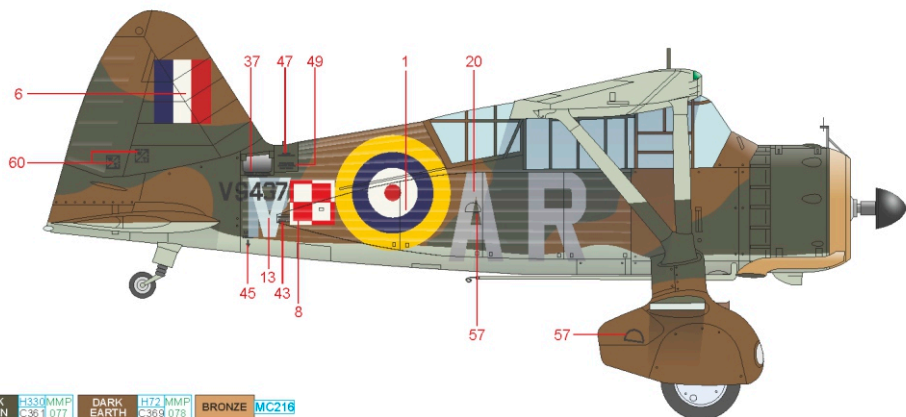
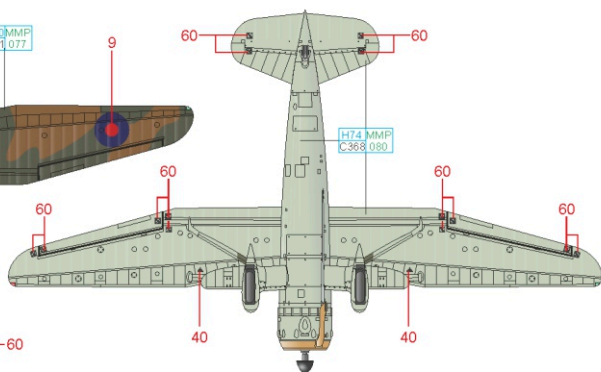
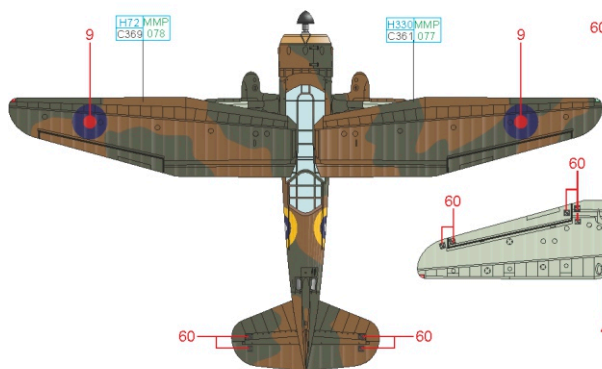
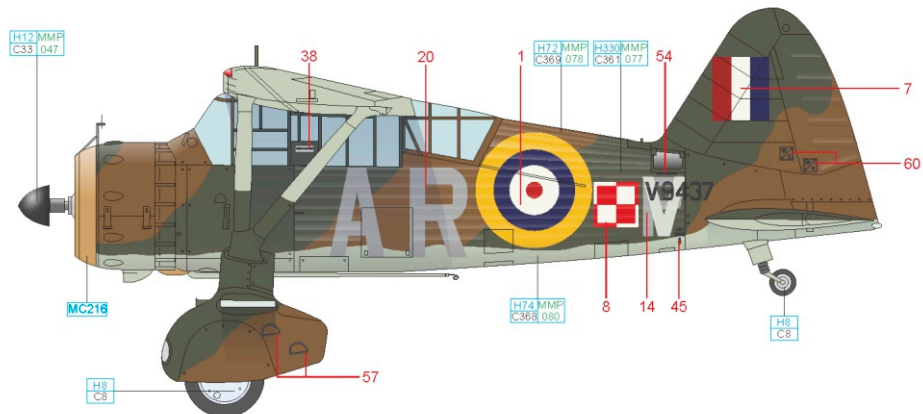

| | | | | | |
|------------|-------------------|------------|------------------|--------|-------|
| DARK GREEN | H330 MMP C361 077 | DARK EARTH | H72 MMP C368 078 | BRONZE | MC216 |
| SKY | H74 MMP C368 080 | BLACK | H12 MMP C33 047 | SILVER | H8 C8 |

E Lysander Mk.III(SD), V9367, 161. squadrona, Tempsford, Velká Británie 1944

161. squadrona, založená v únoru 1942 na základně Newmarket, byla jednou z nejtajovanějších jednotek RAF. Jejím úkolem bylo vysazování a podpora agentů SOE (Special Operations Executive) a SIS (Secret Intelligence Service) během 2. světové války. Letka A byla vyzbrojena stroji Lysander, zatímco letka B létala s dvoumotorovými stroji Whitley a Wellington. Sekundární činností byla letecká přeprava vládních činitelů a členů královské rodiny. Po ukončení 2. světové války byla jednotka rozpuštěna.

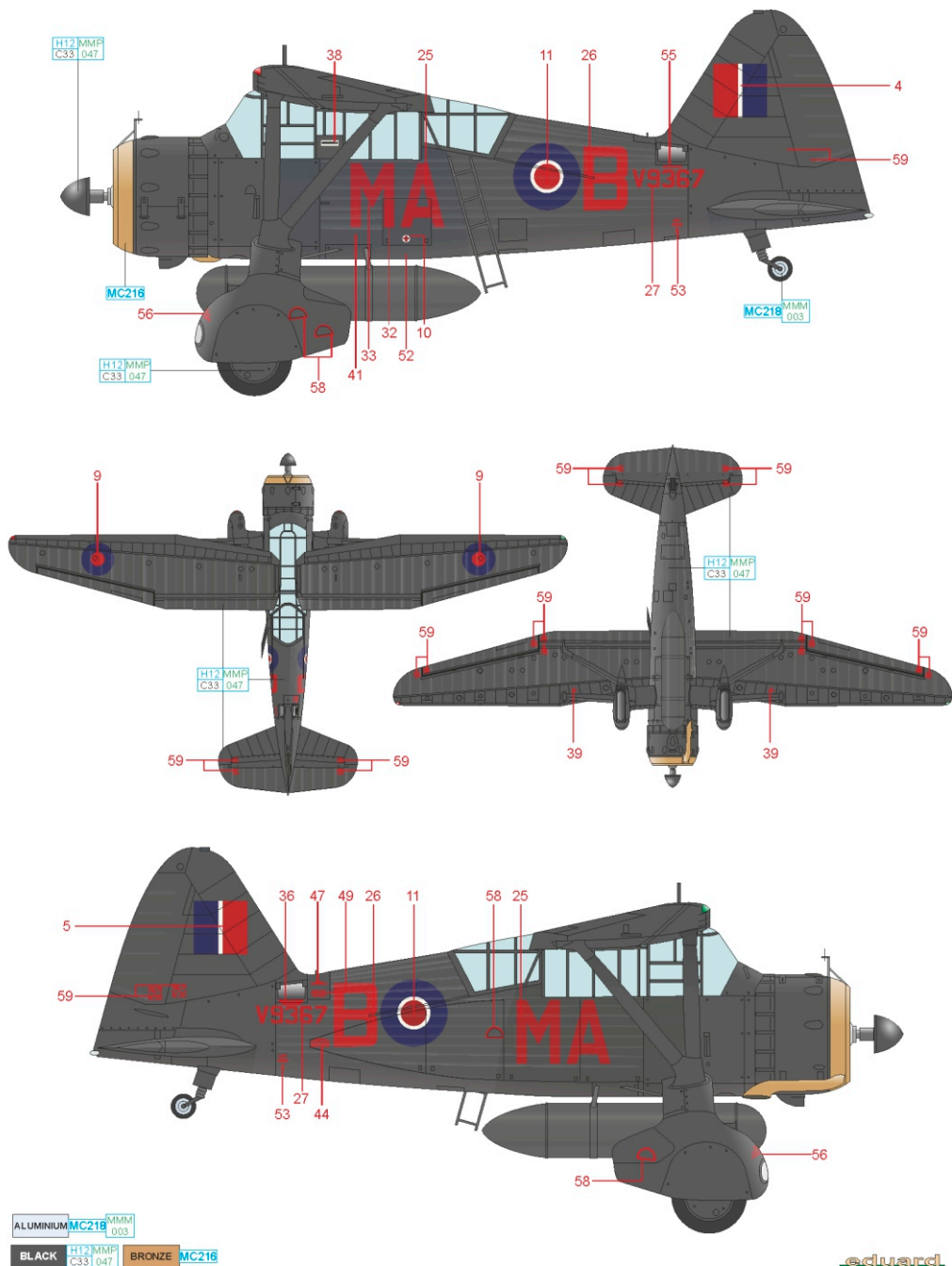

F Lysander Mk.I, LY-119, 2/Lentolaivue 16, přistávací plocha Viiksjärvi, Finsko, únor 1942

Finské letectvo obdrželo na jaře roku 1940 celkem 12 Lysanderů. Devět strojů bylo přepraveno lodí do Švédska, kde byly zkompletovány a přelétuty do Finska. Zbýlé tři přeletěly z důvodu urychlení přepravy z Anglie, stroj LY-124 byl bohužel během cesty ztracen v norském Stavangeru. Všechny stroje (LY-114 – LY125) byly ve výrobě kamufliovány stejně jako stroje dodávané britské RAF, tedy barvami Dark Green a Dark Earth na horních a bočních plochách, zatímco spodní plochy byly nastříkané hliníkovou barvou. Kamufláž horních ploch byla u tohoto stroje změněna v červnu 1941. Na kýlové ploše byl namalován znak letky, Diana. Stejně jako v případě stroje LY-116 byla v zimním období kola nahrazena lyžemi kvůli lepšímu pohybu po zasnežených přistávacích plochách.

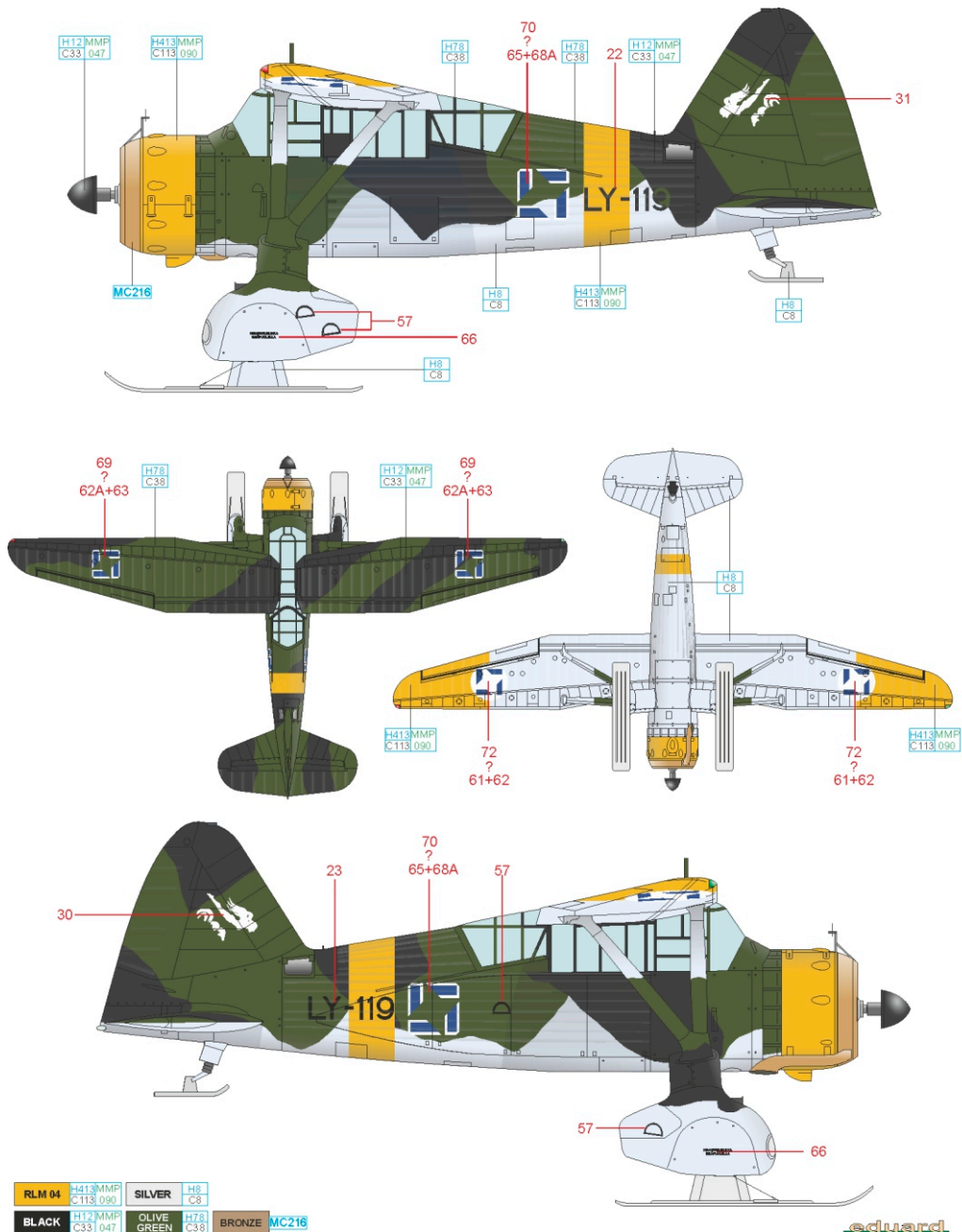

G Lysander Mk.I, LY-119, 2/Lentolaivue 16, letiště Hirvas, Finsko, září 1943

Kamoufláž horních ploch stroje LY-119 ve finském standardu, zavedeném k 30. září 1940, byla v dubnu 1943 doplněna o světle šedomodrou DN-váři na spodních plochách. Zároveň byla provedena změna v provedení výsostných znaků na horních a bočních plochách.

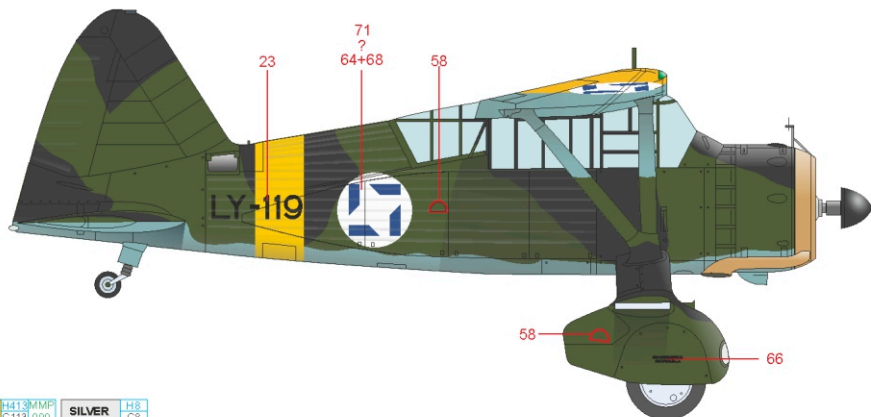
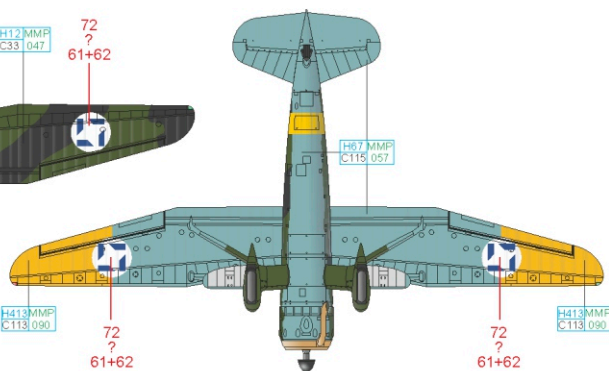
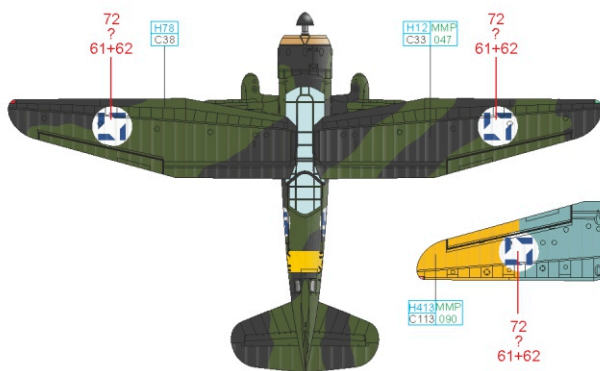
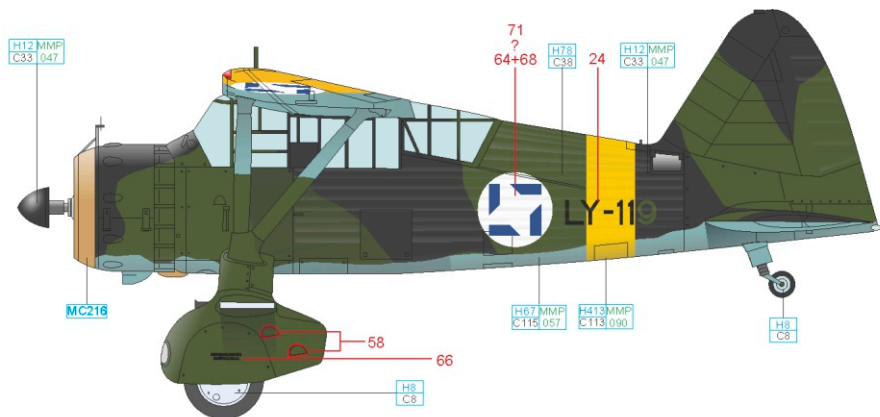

RLM 04 H413 MMP C113 090 SILVER H8 C8

BLACK H12 MMP C33 047 RLM 65 H67 MMP C115 057 OLIVE GREEN H78 C38 BRONZE MC216

eduard