

Su-7 in Polish service

Art. 48009

Art. 72009

Su-7BKŁ Polska używała w sumie .. samolotów tej wersji w latach 19.. - 19.. Wszystkie samoloty były w naturalnej barwie duralu, z typowymi dla tych samolotów cyframi. Bywały jednak pewne odstępstwa od tej reguły jak samolot „926”.

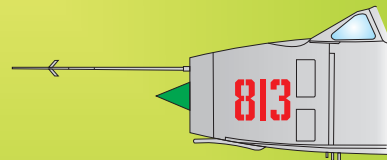
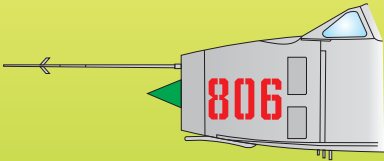
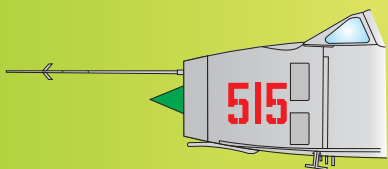
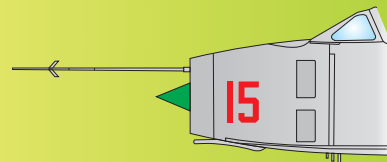
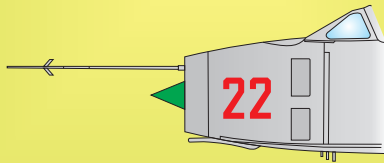
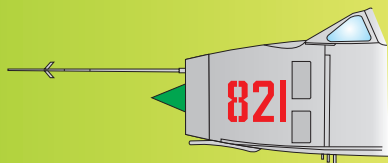
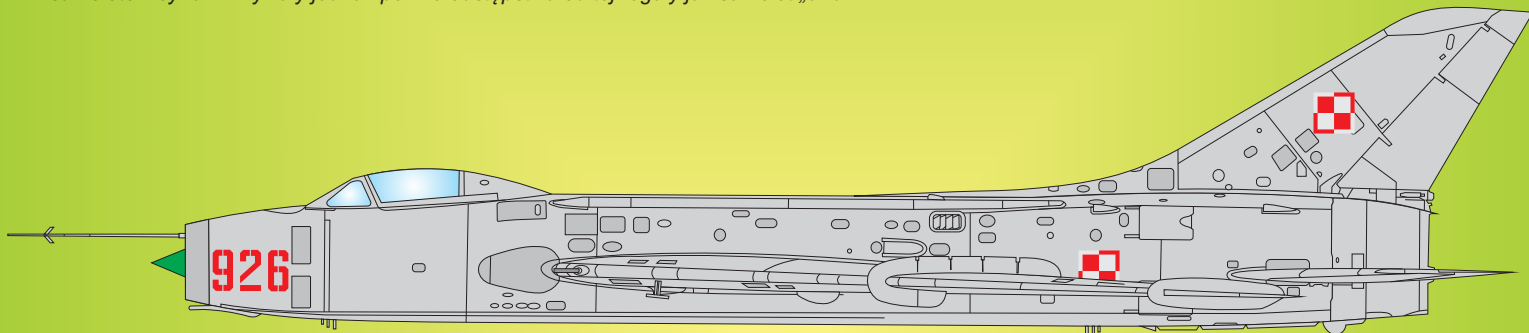

Su-7U - Polska w sumie otrzymała .. szt. wersji szkolnej. Niestety w chwili obecnej nie ma modelu tej wersji tego samolotu. Pozostało tylko przerabiać istniejące zestawy. Cyfry można też użyć do budowy Su-7BM - BKŁ, których nie wzięliśmy pod uwagę.

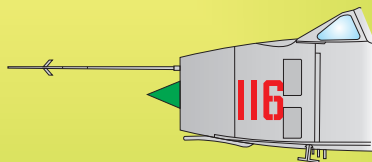
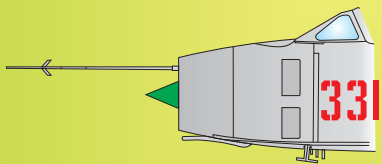
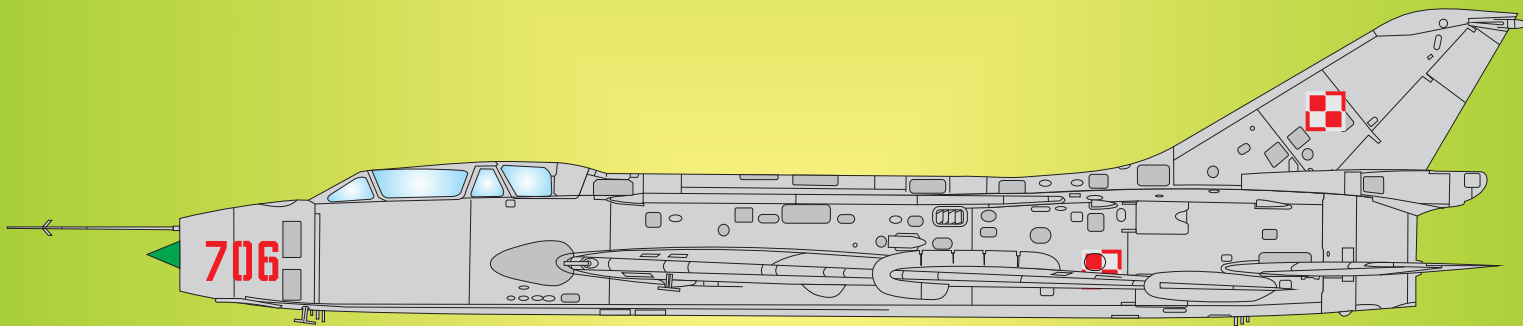

Su-7BM - Polska w sumie używała .. szt. tych samolotów w latach 19.. - 19.. Choć wszystkie były naturalnej barwy duralu, to przez okres służby doczekały się wielu wariantów numerów bocznych. Pierwsze szablony których użyto na tych samolotach pochodziły z samolotów Lim.

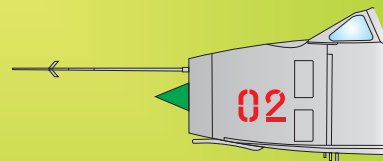
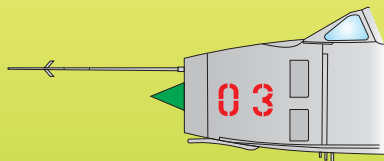
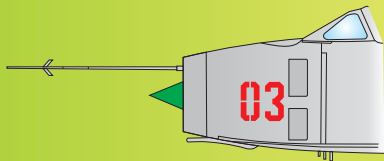
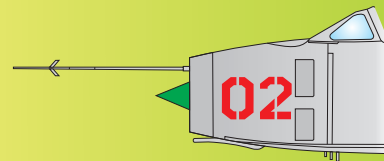
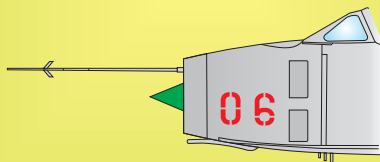
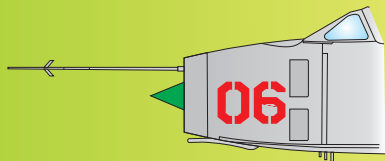
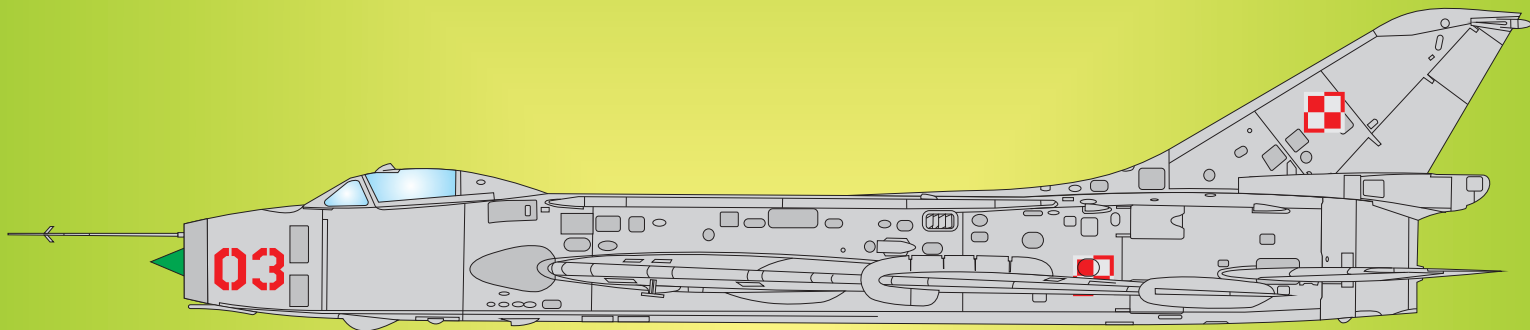

Su-7BM „01” w trzech wariantach numeru bocznego.

położenie szachownic na dolnych powierzchniach skrzydeł dotyczy wszystkich samolotów.

